



MUL-LOCK
DO BRASIL



Ficha Técnica de Produto

Série: Code-It™

Características: Mecanismo automático desenvolvido para trabalhar internamente à maçaneta, permitindo o travamento/destravamento com uma senha pessoal.

Até 9 usuários.

O travamento/destravamento se faz somente no lado externo do ambiente.

Dois modos de operação: Manual ou Automático.

Identificação e avisos luminosos e sonoros.

Aplicações: Em locais de acessos periódicos e frequentes como escritórios, fábricas, escolas, laboratórios, condomínios, residências, etc.

Portas com espessura de 28 mm a 80 mm.

Complementos: Dois parafusos, duas pilhas de lítio (CR2), Manual de Instruções e espaçadores.

Materiais: Externo: Aço inoxidável.

Interno/mecanismo: Aço galvanizado.

Acabamento: Cromo acetinado.

Normas: EN 1906 – Durabilidade de operações.

EN 1363 – Contra incêndio.

EM 61000

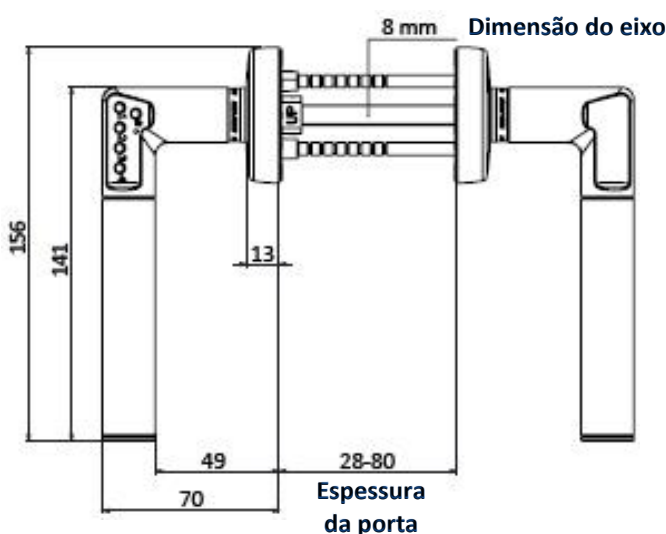

Dimensões em milímetros.